

개요

Ver 1.0

D-400은 뛰어난 온도보정과 장시간 사용의 안정성, 간단한 유지관리로 축산업계, 그린하우스, HVAC 등 다양한 어플리케이션을 지원합니다.

ELT Sensor Data Sheet for D-400



특징

- NDIR(비분산적외선방식)을 이용한 CO₂ 측정용 가스센서모듈입니다.
- 우수한 온도 보정 기능
(고온, 저온에서도 정확도 유지)
- ACDL 로직(주기적 자동재교정)을 사용할 수 없는 장소에 사용하기 위해 설계되었습니다.
(주기적 환기가 어려운 병원, 그린하우스 등)
- 출력: TTL-UART
(옵션 선택가능 : I2C, AVO, PWM)
- '0'ppm 또는 '400' ppm의 수동 재교정(MCDL)기능을 지원합니다.
- 크기: 50mm x 69mm x 26mm
- 무게: 30 grams

D-400 사양

성능

작동온도 : -20°C ~ 50°C

작동습도 : 0 ~ 95% RH (비응결조건), 0 ~ 99% RH (비응결조건)⁽¹⁾

작동환경 : 주거시설, 상업시설, 농업용, 식물공장 등

보관온도 : -30°C ~70°C

CO2 측정

측정방식 : NDIR (비분산적외선방식)

측정범위 : 0~2,000 ppm (0 ~ 3,000/5,000/10,000ppm, 2%, 3%, 5% 확장모델 선택가능)

정확도 : 측정치의 ±3% ±30ppm⁽²⁾⁽³⁾⁽⁴⁾ (측정치의 3% ±300ppm - 2%/3%/5% 모델선택 시)

센서응답시간(90%,1/e) : 150초 / 90초

측정주기 : 3초

워밍업시간 : < 30초(출력기준), 5분(정확도기준)

전기적 사양

입력전원 : 4.75V ~ 12V⁽⁵⁾

소비전류 : Normal mode : 20mA, Peak : 270mA(5V) / 273mA(12V)

파생제품과 추가기능

제품	특징
D-400	UART (I2C, AVO, PWM-option), '0/400'ppm MCDL
D-400G	작동습도0 ~ 99% RH (비응결 조건)

(1) D-400G : 0 ~ 99% RH (비응결조건, 그린하우스, 욕실 용)

(2) 상기 정확도는 표준가스로 교정하는 경우이며, 혼합공기로 교정하는 경우 2%를 오차범위에 추가하여야 합니다.

(3) 충격과 진동의 영향을 받은 경우 필드교정이 필요할 수도 있습니다.

(4) 측정기준기압 101.3 kPa

(5) 보다 좋은 정확도를 위해 DC Power Supply는 정류하여 Ripple 등 노이즈 영향을 제거한 전원장치를 사용하여 하며, 센서 주위의 정전기와 유도전자기의 영향을 받지 않도록 주의가 필요합니다.

J1 (3PIN) 과 J2 (7PIN) 커넥터 핀맵 (2mm pitch)

J1	Description
1	VIN (4.75VDC ~ 15VDC)
2	Analog Voltage Output AOUT (0.5~3V) / PWM (option) – *(Select with S1 & S2) / SCL (option)
3	GND

*J2	D-400 (I2C Option) (SW1 : High position)	D-400 (PWM Option) (SW1 : Middle position)	D-400 (UART Option) (**SW1 : Low position)
1	Reserved		
2	TTL TXD (3.3V RS232 Sensor Transmit)		
3	TTL RXD (3.3V RS232 Sensor Receive)		
4	I2C SDA (option)	Reserved (GND for Factory)	
5	Reserved		
6	#RESET (Low Active)		
7	I2C SCL (option)	PWM (option)	Analog Voltage Output AOUT (0.5~3V)

* J2 – (for Factory production) , **SW1 : refer to <Fig.1>

J3 (7PIN) 커넥터 핀맵 (2mm pitch)

J3	D-400 (I2C Option) (SW1 : High position)	D-400 (PWM Option) (SW1 : Middle position)	D-400 (UART Option) (**SW1 : Low position)
1	I2C SDA		
2	I2C SCL	PWM Output (TTL)	AOUT(0.5~3V)
***3	J3 : VIN2 (5VDC ~ 12VDC)		
4	GND		
5	TTL TXD (3.3V RS232 Sensor Transmit)		
6	TTL RXD (3.3V RS232 Sensor Receive)		
7	Analog Voltage Output AOUT (0.5~3V)		

, *** J3 option : **B-to-B con. : 2.0mm pitch B7B-PH-K-S (JST)**

UART : 38,400BPS, 8bit, No parity, 1 stop bit

Command set이나 평가보드 동작으로 9,600 또는 19,200 BPS 선택가능

I2C : Slave mode로만 동작, 내부 풀업저항10kΩ

TTL Level Voltage : $0 \leq V_{IL} \leq 0.8$, $2 \leq V_{IH} \leq V_{DD}$, $0 \leq V_{OL} \leq 0.4$, $2.4 \leq V_{OH} \leq V_{DD}$ (Volt)

Analog Voltage(옵션선택가능) : 0.5~4.5V

PWM (옵션선택가능) $t_H = 2 \text{ msec(Start)} + 1,000 \text{ msec} \times (\text{측정(ppm)} / \text{측정범위(ppm)})$,

$T_L = 2,000 \text{ ms} - t_H$,

Jumper Pin Map

JP1	Description
M (1-2)	CAL1-pin (for 10 minutes MCDL with CO2-'400'ppm-N2-based-gas or Fresh Air)
A (3-4)	CAL2-pin (for 10 minutes MCDL with CO2-'0'ppm-N2-based-gas)
N (5-6)	N

JP2	Description
2K (1-2)	2000 ppm
3K (3-4)	3000 ppm
5K (5-6)	5000 ppm
10K (7-8)	10K ppm

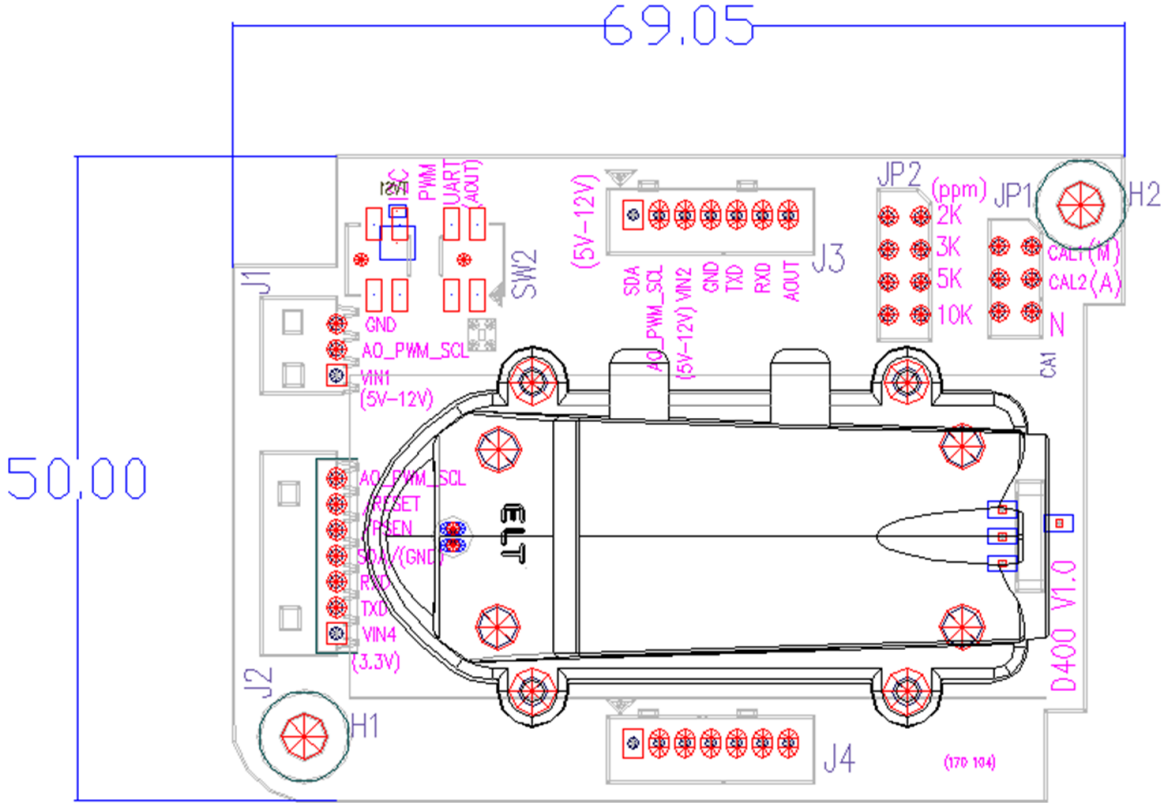

< Fig.1 >

재교정 기능

MCDL (10 minute Manual Calibration Function in Dimming light)

MCDL기능은 고객이 교정을 필요로 할 때 사용 할 수 있으며, MCDL 동작시간은 최소 10분 이상 18분 미만으로 동작시킵니다. (18분이 지나서 중단시키면 2nd MCDL 교정 값이 반영됨)

Fresh Air (10분재교정) 교정 외에도 정밀 CO2 '0' ppm의 질소가스 또는 CO2 '400' ppm 표준가스를 J13의 pin11, pin13 (J12의 pin7, pin9)에 Low Signal를 보내면 10분 재교정 실행이 가능합니다.

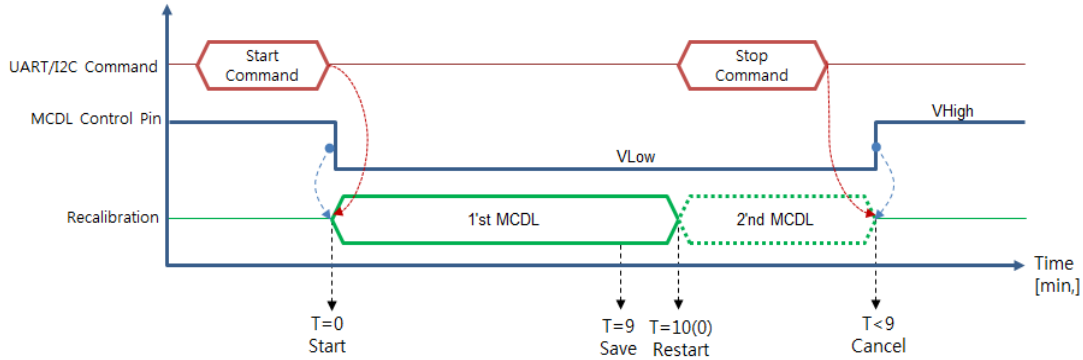

Time Diagram of MCDL

교정방법

1. I2C, UART 명령어로 설정이 가능합니다.
2. 하드웨어 상에서의 교정방법 (JP1)
 - 센서에 전원을 공급하고 JP1 을 설정후 공기가 잘 통하는 장소에 놓고 하기 지시에 따라 약 10분 이상 대기 합니다.

교정방법	JP1	동작가스	특기사항
CAL-1	M	CO2-'400'ppm-N2-based-gas / Fresh Air	CO2 400ppm(±20ppm)에 가까운 맑은 공기가 잘 통하는 장소에 위치시키고 10분 이상 방치시키면 400ppm값으로 교정된다.
CAL-2.	A	CO2-'0'ppm-N2-based-gas	CO2 0ppm인 질소가스를 주입하고 10분 이상 방치시키면 0 ppm값으로 교정된다.

※ MCDL동작은 10분 이상 지속 후 18분 전에 끝내도록 합니다. (약 11분으로 종료함)

출력사양

U-ART통신

Data Transmit

Interval : 3초

Handshake protocol : None (Data는 주기적으로 외부장치에 전송되어집니다.)

Data Format

D6	D5	D4	D3	D2	D1	SP	'p'	'p'	'm'	CR	LF
D6 ~ D1						6 byte CO2 density string					
SP						Space: 0x20					
'ppm'						'ppm' string					
CR						Carriage return : 0x0D					
LF						Line feed : 0x0A					

16진수 6byte<SP>, 0x70 0x70 0x6D, <CR><LF>로 구성되어 12byte를 넘는 경우에 10진수가 0인 곳이 (16진수'0x30') 16진수 '0x20'로 대체 됩니다.

예) 1,255 ppm은 '0x20 0x20 0x31 0x32 0x35 0x35 0x20 0x70 0x70 0x6D 0x0D 0x0A'로 되며 '_1255_ppm<CR><LF>'이 화면에 표시됩니다.

I2C 통신(슬레이브 모드로만 동작)

내부풀업저항 10KΩ

Slave Address: 0x31, Slave Address Byte: Slave Address(0x31) 7 Bit + R/W 1 Bit

Bit7	Bit6	Bit5	Bit4	Bit3	Bit2	Bit1	Bit0
0	1	1	0	0	0	1	R/W Bit

R/W Bit : Read = 1/Write = 0

Data를 읽어들이는 때는 Slave Address Byte가 0x63, 데이터를 쓸 때에는 Slave Address Byte가 0x62로 됩니다.

블록 다이어그램

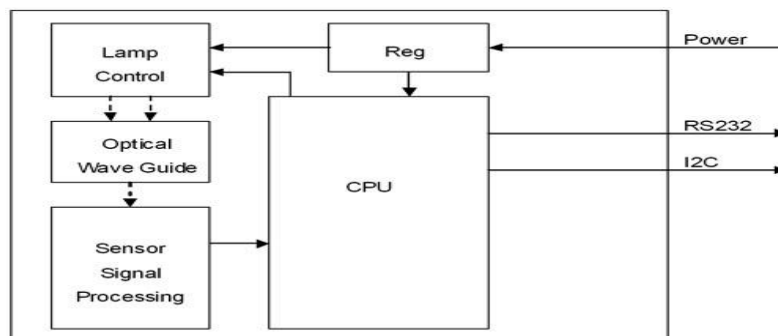

Transmission Sequence in Master

- 1) I2C Start Condition
- 2) Write Command(Slave Address + R/W Bit(0) = 0x62) Transmission and Check Acknowledge
- 3) Write Command(ASCII 'R' : 0x52) Transmission and Check Acknowledge
- 4) I2C Stop Command
- 5) I2C Start Command
- 6) Read Command(Slave Address + R/W Bit(1) = 0x63) Transmission and Check Acknowledge
- 7) Read 7 Byte Receiving Data from Module and Send Acknowledge (Delay at least 1ms for reading each byte)

Configuration	CO ₂	reserved	reserved	Reserved	reserved								
1 Byte	2 Byte	0x00	0x00	0x00	0x00								
<table border="1" style="width: 100%; text-align: center;"> <tr> <td>0</td><td>0</td><td>0</td><td>0</td><td>1</td><td>0</td><td>0</td><td>0</td> </tr> </table>		0	0	0	0	1	0	0	0				
0	0	0	0	1	0	0	0						

I2C프로그래밍 관련 세부내용이 필요한 고객에게는 별도로 **프로그래밍 가이드**를 제공해 드립니다.

AVO 출력 (옵션)

* 측정(ppm) : 0.5~3V

측정된 전압 값(0.5V~3V) 이 비례적으로 0 ~ 2,000/3,000/5,000/10,000 ppm 또는 2%/3%/5% ppm 값으로 변환되어 표시됩니다

* CO₂측정(ppm) = ((Output Voltage- 0.5)/ (3.0 - 0.5) Voltage) x F.S. ppm

cf. F.S. (ppm) : 2,000/3,000/5,000/10,000 ppm (20,000/30,000/50,000/100,000는 선택사항)

예)출력전압이 측정범위 2,000 ppm 에서 2.5V 인 경우 (전체 측정범위)

$$\begin{aligned} \text{CO}_2 \text{ 측정 ppm} &= (2.5 - 0.5) \text{ V} \div (3.0 - 0.5)\text{V} \times 2,000 \text{ ppm} \\ &= 2 \div 2.5 \times 2,000 \text{ ppm} = 1,600 \text{ ppm} \end{aligned}$$

PWM 출력 (옵션)

* 측정(ppm) = (tH-2msec)/1000msec x 측정범위(ppm) (tH : High Pulse Width)

* 측정범위(ppm) : 2,000/3,000/5,000/10,000 ppm (20,000/30,000/50,000는 선택사항)

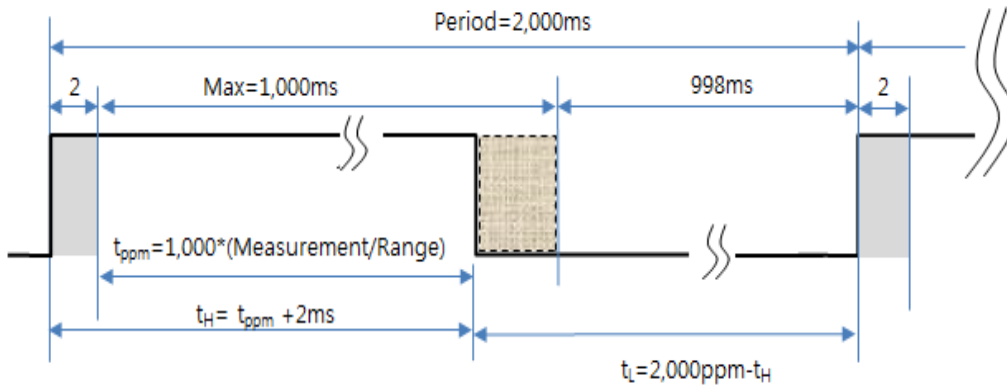

예) tH (High Pulse Width) 측정범위 2,000 ppm에서 400ppm산출
 *측정(ppm) = 400 ppm = (tH-2ms)/2,000msec x 측정범위(ppm) ,
 *tH= 1,000 msec x (400 ppm / 2,000 ppm) + 2msec = 202msec
 (cf: TL= Period - tH = 2,000 ppm - 202 msec = 1,798 msec)

슬립모드 타임차트

슬립모드로 들어가기 위해서는 센서 측의 RX-line에 커맨드를 보내고 (슬립모드를 깨우기 위한 Wake-up 커맨드를 보내기 전까지) 'High' 상태를 유지해야 합니다.
 슬립모드(저전력모드)는 스타트 커맨드를 보낸 다음 첫 측정주기 후 시작합니다.
 (1주기:3초) PWM 출력모드는 슬립모드 동작 중에는 사용할 수 없습니다.
 슬립모드는 센서 측의 RX-line이 first falling edge(High -> Low)를 받으면 커맨드에 관계없이 해제됩니다.(Wake up)

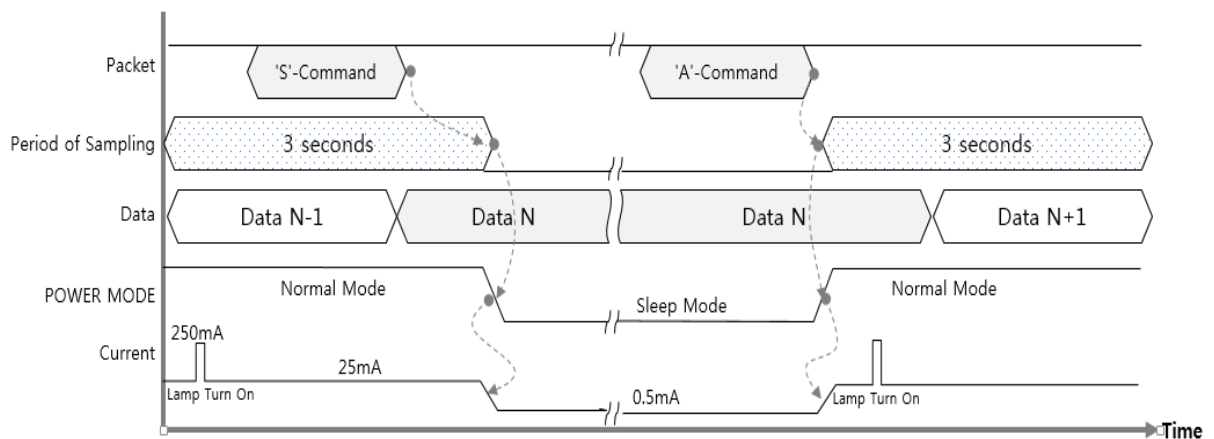

치수

50(W) X 69(H) X 23.98(D)

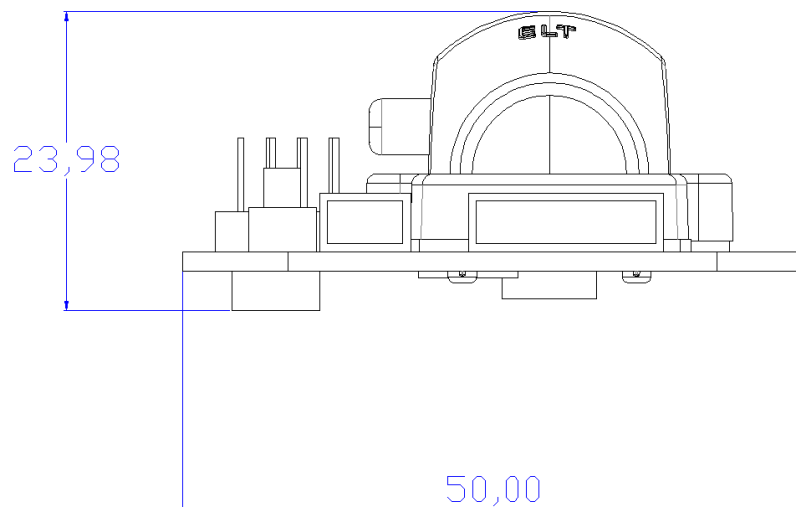
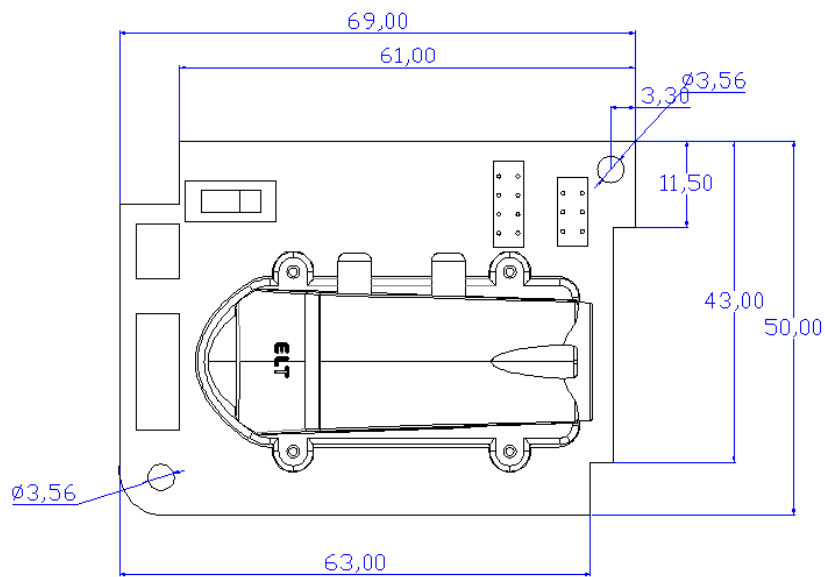
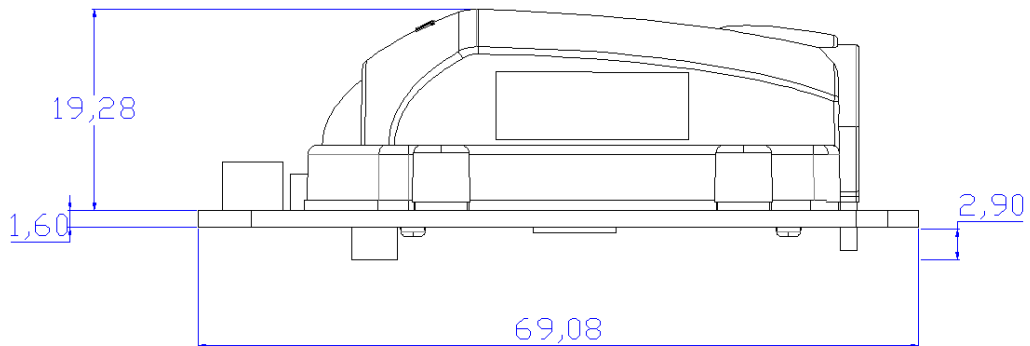

※ 센서 취급 시 주의사항

1. 양측 PCB부분을 가볍게 잡고 장/탈착 작업을 해주십시오.
(과도한 힘을 가할 경우 센서의 초기 성능과 정확도에 영향을 줄 수 있습니다.)
2. 센서 주위의 정전기와 유도전자기의 영향을 받지 않도록 각별히 주의가 필요합니다.
조립시 정전기가 발생하지 않도록 제전장갑을 끼고 제전 처리된 작업대에서 작업을 하여주십시오.
(보관 시에도 센서를 제전 처리된 장소에 보관하여 주십시오.)

(주)이엘티센서 
경기도 부천시 원미구 부천로 198번길 36, 101동 909호
(춘의동, 춘의테크노파크 101동 909호)
T. 032-719-8055 F. 070-8677-8055

Subject to change without notice. Printed in KOREA
2016 ELT Sensor All rights reserved
2016.Aug